

Шаг 1: Приложение Citilux SMART

1. Установите на смартфон приложение Citilux SMART. Создайте учетную запись, используя номер телефона или электронную почту.

Для завершения регистрации вам будет выслан код.

Запомните или запишите заданные Вами логин и пароль учетной записи.



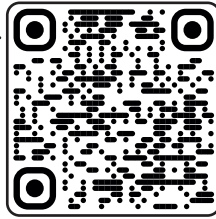

Citilux SMART
Citilux Team

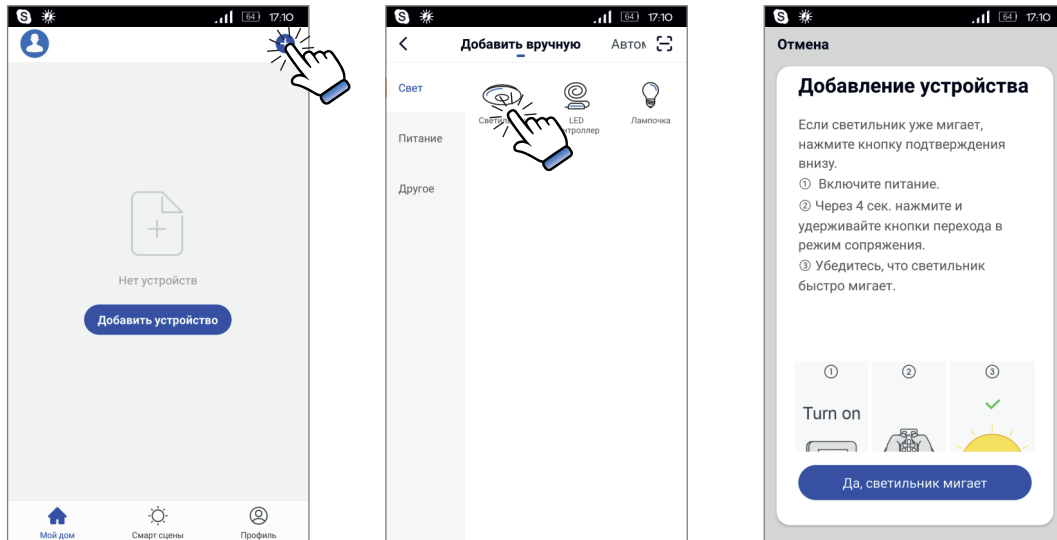

2. В приложении Citilux SMART нажмите символ добавления нового устройства, выберите раздел «Свет → Светильник», затем выберите тип устройства «Светильник».

На экране появится краткая инструкция по подключению. При прокрутке вниз можно открыть подробную инструкцию.



3. Включите светильник настенным выключателем. Через 4 секунды (но не позже чем через 8 секунд) нажмите и удерживайте на пульте кнопки сопряжения, отмеченные значком . Вход в режим сопряжения сопровождается миганием света (около 2-х раз в секунду).

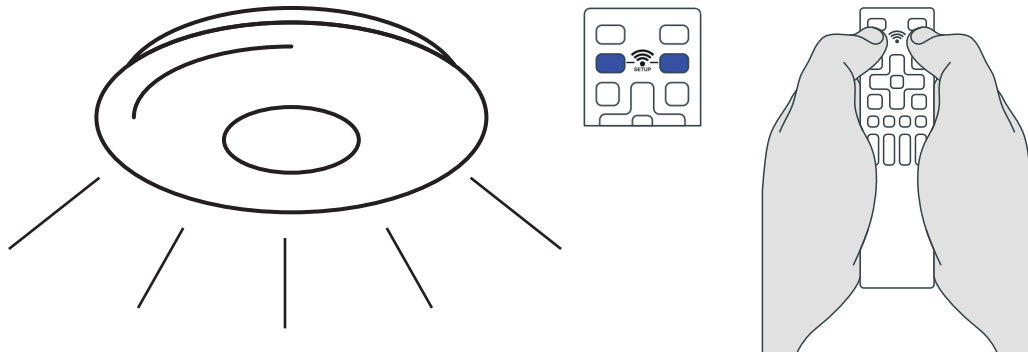

4. Подтвердите в приложении, что светильник мигает. Введите пароль от Вашей домашней сети и подтвердите ввод. Далее откроется экран поиска устройства.

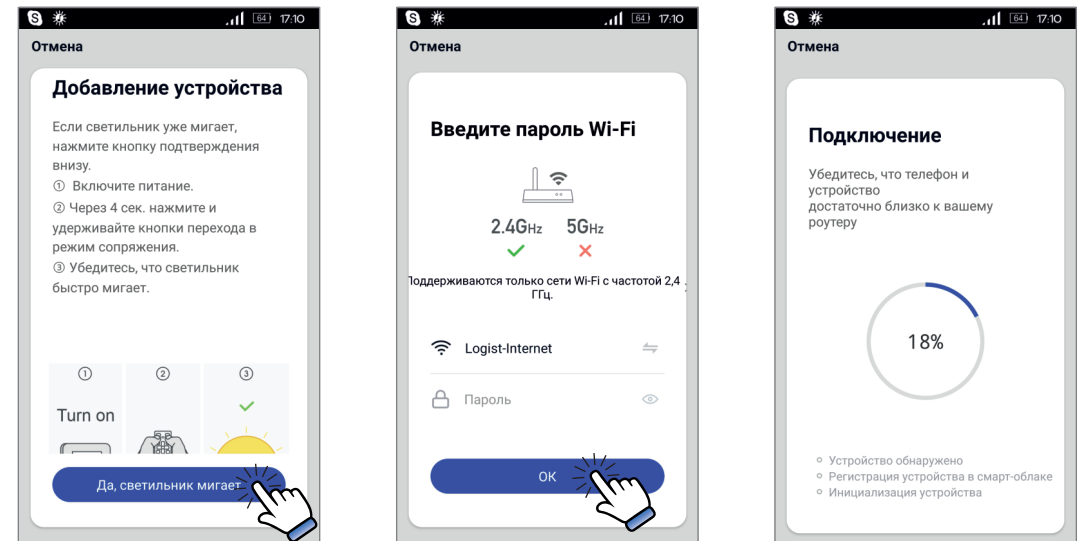

5. После удачного добавления устройства на завершающем экране можно дать светильнику имя и сразу указать комнату (необязательно, можно отредактировать позже). Теперь со смартфона, подключенного к интернету, вы можете включать и выключать светильник, настраивать яркость и температуру основного освещения; регулировать яркость, цвет и насыщенность RGB-режима; задавать расписания работы и создавать сценарии, и так далее..

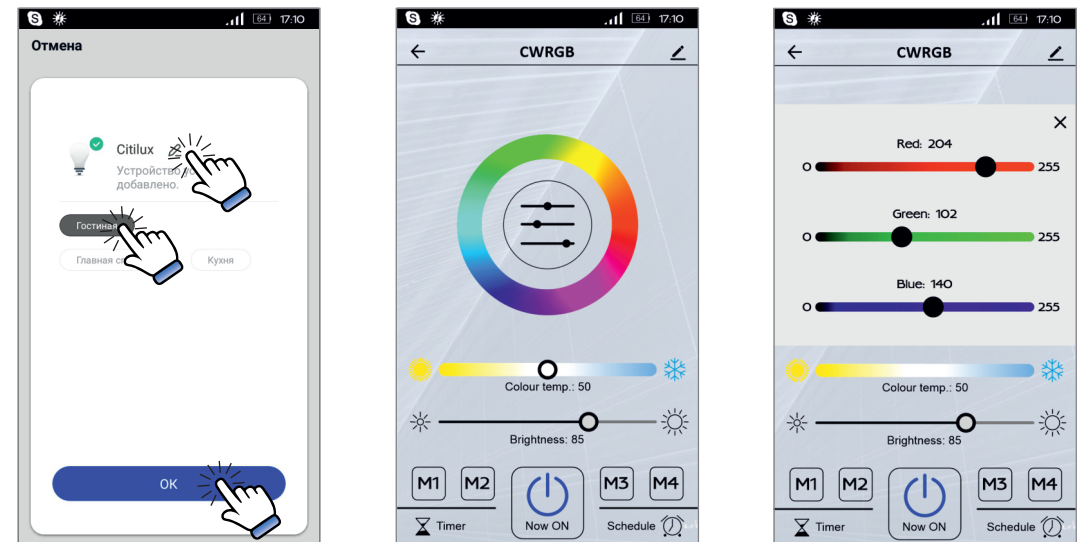

6. Нажав на символ редактирования в правом верхнем углу, вы можете поменять название светильника, его размещение, включить группу и т.д.

Подключение к сервису Яндекс Алиса «Устройства умного дома» смотрите на обороте

Шаг 2: Приложение Яндекс – с Алисой

1. Установите на смартфон приложение «Яндекс – с Алисой». Войдите в учетную запись или создайте новую.



Яндекс — с Алисой
Яндекс



2. В приложении «Яндекс – с Алисой» нажмите символ главного меню и проследуйте по пунктам на изображениях ниже:

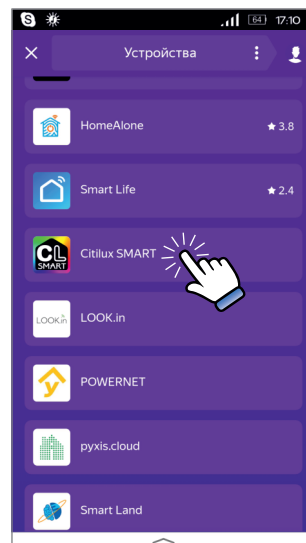
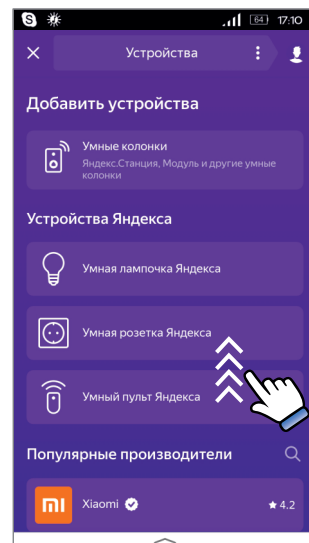
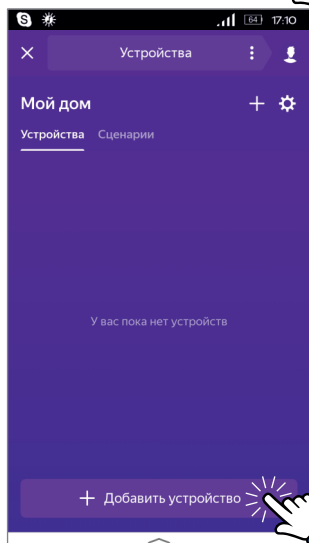
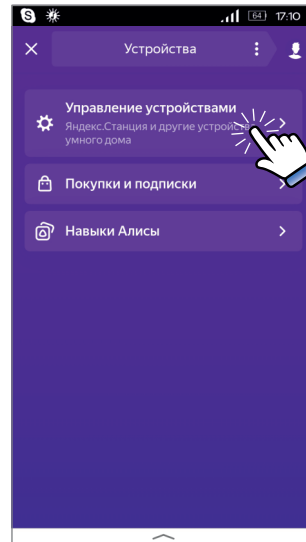
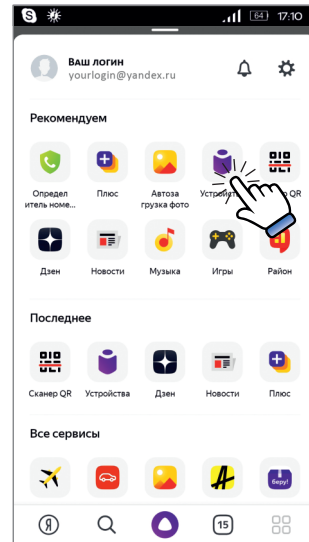
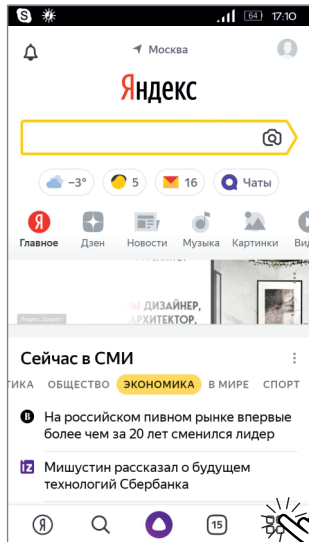

3. Выполните объединение аккаунтов. Для этого потребуются ваш логин и пароль из приложения «Citilux SMART».

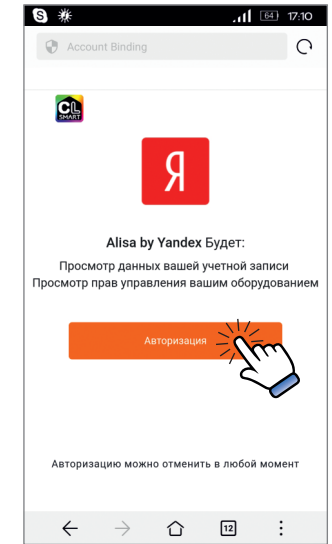
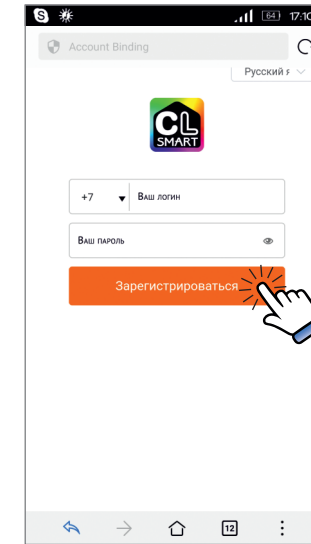
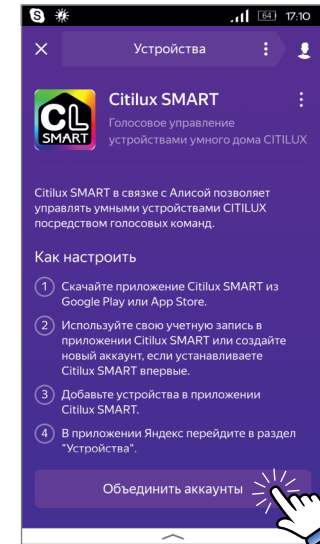

4. Нажмите «Обновить список устройств». В списке появится новое устройство. Для завершения настройки необходимо задать его расположение (комнату) и присвоить РУССКОЕ имя (требуется для корректного распознавания голосовых команд Алисой).

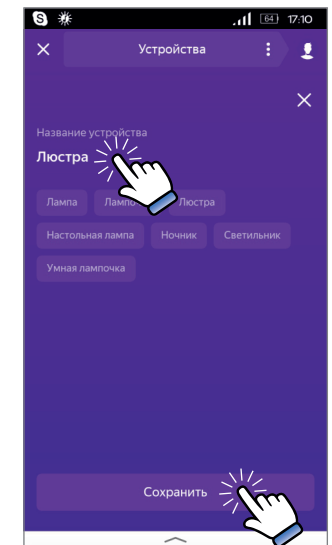
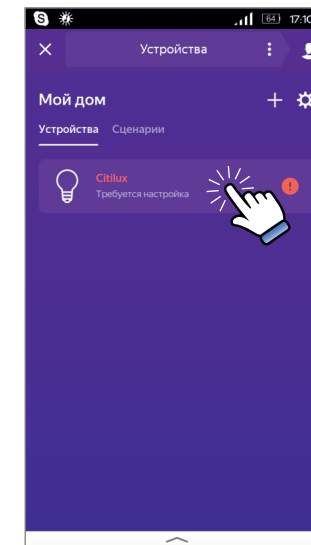
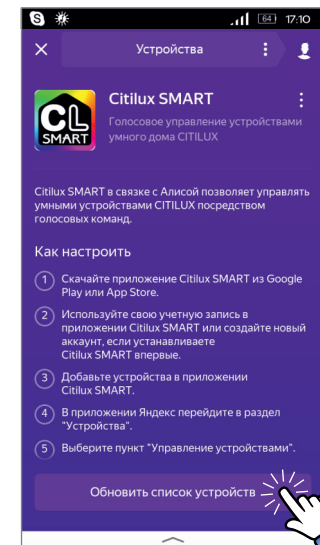

! Предупреждение: приведенная здесь информация полностью соответствует приложениям на момент написания. Приложения непрерывно совершенствуются, поэтому возможны отличия интерфейсов и логики работы приложений. Уточняйте информацию в справочных разделах приложений.

Назначение

Светильник Старлайт CL703АххG, Диамант CL713АххG, Альпина CL718АххG - высокотехнологичное изделие, позволяющее использовать все преимущества современных светодиодных технологий. Основные особенности светильника:

- Управление пультом дистанционного управления (ПДУ);
- Управление со смартфона приложением и голосовым помощником Алиса от Яндекса;
- Плавная регулировка яркости света и цветовой температуры (далее ЦТ);
- Цветной RGB-свет с фиксированными и динамически меняющимися цветами;
- Функция RGB-ночника с мягкой подсветкой помещения, не мешающей сну.
- Кнопки памяти на пульте для 4 настраиваемых световых сцен;
- Возможность включения 4 пользовательских настроек без пульта (с обычного выключателя);

Светильник предназначен для общего или комбинированного освещения внутри жилых и общественных помещений, в условиях нормальной комнатной температуры и влажности. Тип, марка и модель светильника, его основные характеристики указаны на индивидуальной упаковке. Параметры электрической сети указаны также на маркировке, расположенной вблизи клемм подключения светильника.

1. Общие указания

1.1. Перед установкой и подключением к электрической сети внимательно изучите настоящее «Руководство по эксплуатации».

1.2. Светильник пригоден к эксплуатации в течение не менее 6 лет со дня розничной продажи.

1.3. При покупке светильника необходимо проверить отсутствие внешних повреждений, комплектность и работоспособность.

ВНИМАНИЕ! Светильник НЕ предназначен для подключения к внешнему диммеру любого типа!

2. Технические данные

- 2.1. Номинальное напряжение, частота 170-260V, 50Hz
 2.2. Потребляемая макс. мощность, Вт: указана на упаковке светильника
 2.3. Световой поток, люмен (прибл.): указан на упаковке светильника
 2.4. Диапазон цветовой температур 3000K /теплый/ – 5500K /холодный/
 2.5. Индекс цветопередачи CRI > 85
 2.6. Коэффициент пульсаций 0,2%
 2.7. Характеристика степени защиты светильника IP20
 2.8. Срок службы 50 000 часов
 Год и неделя выпуска светильника указаны на маркировке на тыльной стороне корпуса.

3. Комплект поставки

- 3.1. Светильник..... 1 шт.
 3.2. Пульт дистанционного управления с элементами питания и картридж..... 1 шт.
 3.3. Руководство по эксплуатации 1 шт.
 3.4. Коробка..... 1 шт.

4. Требования по безопасности

4.1. **Перед началом монтажа или очистки отключить напряжение в сети. Электрические подключения разрешается выполнять только специалистам, имеющим соответствующую квалификацию и допуск!**

4.2. **ЗАПРЕЩАЕТСЯ** использовать светильник в помещениях с повышенной температурой, в замкнутых объемах, в помещениях с химически агрессивной воздушной средой.

4.3. **ЗАПРЕЩАЕТСЯ** эксплуатировать неисправный светильник, или светильник с отсутствующими элементами конструкции.

4.4. При загрязнении внешних поверхностей очистку производить сухой мягкой тканью.

ЗАПРЕЩАЕТСЯ очистка светильника, находящегося под напряжением, применение

растворителей и других агрессивных моющих средств.

4.5. Производитель и поставщик не несут ответственность за телесные повреждения, а также какой-либо ущерб, возникший в результате неправильного монтажа и эксплуатации светильника.

5. Инструкция по монтажу и подключению

5.1. Снимите рассеиватель с корпуса светильника, на круглых - повернув его против часовой стрелки, на квадратных – повернув фиксирующие флажки.

5.2. Выберите место установки корпуса светильника и наметьте положение точек крепления на опорной поверхности. При необходимости установите дюбели.

5.3. Выполните подключение светильника к электрической сети.

5.4. Закрепите корпус светильника на опорной поверхности

5.5. Оденьте и зафиксируйте рассеиватель на корпусе светильника.

6. Транспортировка, хранение и утилизация изделия

6.1. При погрузке, транспортировке и хранении светильника должны быть соблюдены меры предосторожности от механических повреждений.

6.2. Упаковка светильника рассчитана на нормальную влажность. Не храните светильник на улице и во влажных помещениях.

6.3. По окончании срока службы утилизируйте светильник в соответствии с территориальными требованиями.

7. Гарантийные обязательства

7.1. При соблюдении торговой организацией и потребителем условий хранения, транспортировки, монтажа и эксплуатации изготовитель гарантирует безупречную работу светильника в течение 24 месяцев со дня продажи через розничную сеть.

7.2. В случае обнаружения недостатков материала или процесса изготовления, нарушения работоспособности до истечения гарантийного срока, следует обратиться по месту покупки светильника. Гарантийные услуги осуществляются путем замены или ремонта дефектных частей по усмотрению сервисного центра.

7.3. Без штампа магазина и отметки о дате продажи претензии не принимаются.

7.4. За дефекты, произошедшие не по вине изготовителя – небрежное отношение при транспортировке, хранении, несоблюдение правил монтажа и эксплуатации – изготовитель и поставщик ответственности не несут.

Изготовитель

1. Ситилюкс А/С, Карвей 4, ДК-2970 Хорсхольм, Дания

2. Ситилюкс Азия Ко. ЛТД, Гонконг, Room 1005, 10/F, Tai Yau Building, 181 Johnston Road, Wan Chai

3. Ситилюкс Азия Ко. ЛТД, Китай, 528231 Huma Industrial Zone, Foshan, Guangdong, China

Гарантийное обслуживание в РФ

ООО "НИМБУС", 127473, город Москва, Самотёчный 3-й переулок, дом 11 стр. 1, эт 9 пом 26-27

Нормативные документы

Светильник соответствует требованиям нормативных документов:

ТУ 3461-003-78020328-2019;

ТР ТС 004/2011 и СТБ ИЕС 60598-1-2013, ГОСТ ИЕС 60598-2-1-2011;

ТР ТС 020/2011 и СТБ ИЕС 61547-2013, СТБ ЕН 55015-2006.

Сертификаты

Светильник сертифицирован. Номер сертификата:

ЕАЭС RU C-RU.АЯ46.В.07534/19

**Заполняет торговое предприятие**

Артикул _____, « _____ » _____ 20 ____ г.
дата продажи

Штамп магазина и его адрес

Подпись продавца

Настройка и управление ПДУ

Радиопульт ДУ позволяет полноценно управлять всеми функциональными возможностями светильника и обладает следующими особенностями:

- Пульт может управлять светильником на расстоянии до 10-15м.
- Связь обеспечивается радиосигналом, нет необходимости направлять пульт в сторону светильника.
- Пульт характеризуется малым энергопотреблением и продолжительным сроком службы батареи питания.
- Пульт управляет светильниками, привязанными к 4 каналам А-В-С-Д. Каналы можно включать и регулировать как по отдельности, так и совместно.
- К одному каналу пульта можно привязать один светильник или несколько (группу), группа управляется синхронно.
- Один светильник может выполнять команды до 4 привязанных пультов. На одном пульте, светильник может быть привязан только к одному каналу.

Светильник выполняет команды ПДУ, прошедшего процедуру привязки к светильнику (или одновременно группе светильников). Для привязки ПДУ к светильнику (группе) необходимо иметь возможность подавать и отключать внешнее питание, например, настенным выключателем.

Процедура привязки пульта.

- Отключить светильник от питания не менее чем на 10 секунд.
- Подать питание на светильник, затем не более чем через 3сек нажать и держать нажатой кнопку **ON** 18..21 одного из каналов А-В-С-Д на ПДУ. Успешную привязку к соответствующему каналу подтверждает мигание светильника.
- Чтобы привязать светильник к другому каналу этого же пульта, сначала надо отвязать его от этого пульта (сбросить привязку) как описано в следующем пункте.

6.2. Сброс привязки пультов (сбрасываются все сразу):

- Отключить светильник от питания не менее чем на 10 секунд.
- Подать питание на светильник, затем не более чем через 3сек нажать и держать нажатой кнопку **OFF** 2 на ПДУ. Успешную отвязку подтверждает мигание света.
- Если сброс не произошел - повторить процедуру сброса.

Управление режимами света (также см. таблицу).

- Режимы управляются кнопками 3..17 на тех каналах, которые являются активными, определить активные каналы можно кнопками 1, 18..25 (короткое нажатие) и 1,3,5 (длинное нажатие). Краткая памятка – в таблице под схемой пульта.
- Кнопка **ON** 1 включает во всех каналах режим, который был перед их выключением, при этом все каналы становятся активными для управления кнопками 3..17. Длинное нажатие на кнопку **ON** 1 включает режим М1 на всех каналах.
- Кнопка **OFF** 2 выключает светильники во всех каналах. Длинное нажатие на кнопку 2 OFF запустит отложенное на 20сек выключение всех каналов.
- Клавиши **ON** 18..21 делают соответствующий канал единственным активным. Если светильники канала были

Символы на нижней части клавиш обозначают действие
длинного нажатия (более 1,5с)

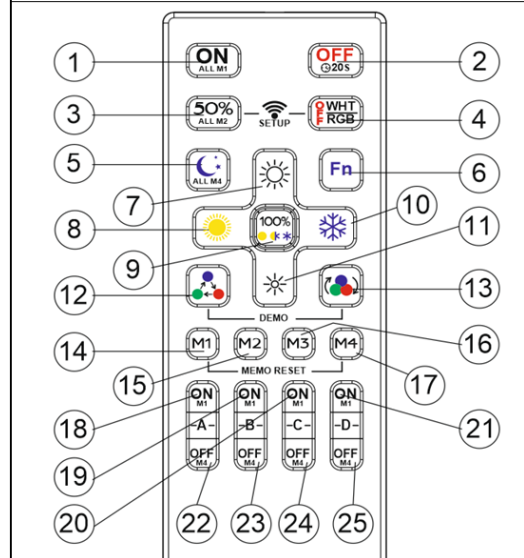

- Чтобы управлять одновременно всеми привязанными: сперва нажимаем **ON 1**
- Чтобы управлять только одним каналом: сперва нажимаем **ON 18..21**
- Чтобы управлять одновременно всеми включенными каналами: сперва нажимаем **OFF 22..25** любого выключенного канала

	Короткое/повторное нажатие	Длинное нажатие
1	Включить все каналы	Включить все каналы в режим М1
2	Выключить все каналы	Выключение всех каналов через 20с
3	Активный канал - мощность 50%	Включить все каналы в режим М2
4	Выключить основной свет	Выключить RGB свет
5	Включить мин. мощность осн. света	Включить все каналы в режим М4
6*	Включить/выключить потолок. свет	Включить мин. яркость потолка. света
7	Увеличение яркости активного канала	
8	Уменьшение ЦТ активного канала (свет теплее)	
9	Акт. канал - мощность 100% / перекл. ЦТ	Акт. канал - мощность 100% средней ЦТ
10	Увеличение ЦТ активного канала (свет холоднее)	
11	Уменьшение яркости активного канала	
12*	Включить исходный/следующий RGB цвет; остановить динамический RGB режим	Сделать текущий цвет RGB исходным
13*	Включить исходный/следующий динамический RGB режим	Сделать текущий динамический RGB режим исходным
14...17	Активный канал - включить режим М1/М2/М3/М4	Активный канал - сохранить текущий режим как М1/М2/М3/М4
18...21	Включить / сделать активным канал А/В/С/Д	Включить канал А/В/С/Д в режим М1
22...25	Выключить канал А/В/С/Д (все оставшиеся включенными св-ки станут активными)	Включить канал А/В/С/Д в режим М4
3+4**	Включение режима привязки WiFi Примерно через 4 секунды после подачи питания на светильник настенным выключателем нужно нажать обе кнопки одновременно и удерживать в течение примерно 3 секунд. Вход в режим сопряжения подтверждается частым морганием светильника. Если в течение 10 секунд после включения светильник не вошел в режим сопряжения, необходимо его отключить от питания, после чего повторить.	
12+13**	Включение деморежима	
14+17**	Сбросить М1...М4 на заводские установки	
* Опционально, для светильников с модулем потолочного света / RGB светодиодами ** Нажать одновременно обе кнопки и удерживать 2-3 секунды		

выключены, они включаются в тот режим, который был перед их выключением.

- Кнопки 3,5,9,12...17 переводят включенные светильники в соответствующий режим.
- Кнопки 7,8,10,11 настраивают яркость и цветовую температуру.
- Если нужно синхронизировать режим нескольких светильников, нужно сделать их каналы активными и нажать кнопки 3, 5 или длинное нажатие 9; затем продолжить регулировку.

Настройка памяти для 4 настраиваемых световых сцен:

- Настройте желаемые параметры освещения светильников активного канала (каналов).
- Нажмите и удерживайте кнопку М1..М4 до моргания светильника, подтверждающего запоминание текущей настройки.
- Одновременное длинное нажатие на кнопки М1+М4 сбросит все запомненные пользователем настройки и заполнит их фабричными значениями.
- Светильник оснащен деморежимом, необходимым в основном для демонстрации в розничных магазинах. Режим включается одновременным длинным нажатием на кнопки 12+13. Выход из режима – нажатие любой другой кнопки.

Использование светильника без ПДУ

Независимо от наличия привязанного пульта, а также, на случай если привязанный пульт потерян или сломан, основные режимы светильника доступны при управлении с настенного выключателя, при этом контроллер светильника учитывает временной промежуток между последовательными включениями выключателя. Если промежуток менее 2 секунд, режимы переключаются в последовательности **М1 → М2 → М3 → М4** и далее по кругу.

Внимание! Если светильник был выключен пультом, то в случае перебоя в сети электропитания помещения, светильник воспримет возобновление питания как команду на включение в режиме **М1**. Чтобы исключить включение светильника и его продолжительную работу после перерыва электропитания при отсутствии хозяев, например - когда хозяева в отпуске, отключайте светильник настенным выключателем.